

Raf-S900 Sprautuvél Gagnablað



RAF

Raf ehf
Bæjarhraun 20
220 Hafnarfirði

T: +354 4626400
Kt. 5202833569

raf@rafehf.is
www.rafehf.is

Málsetningar

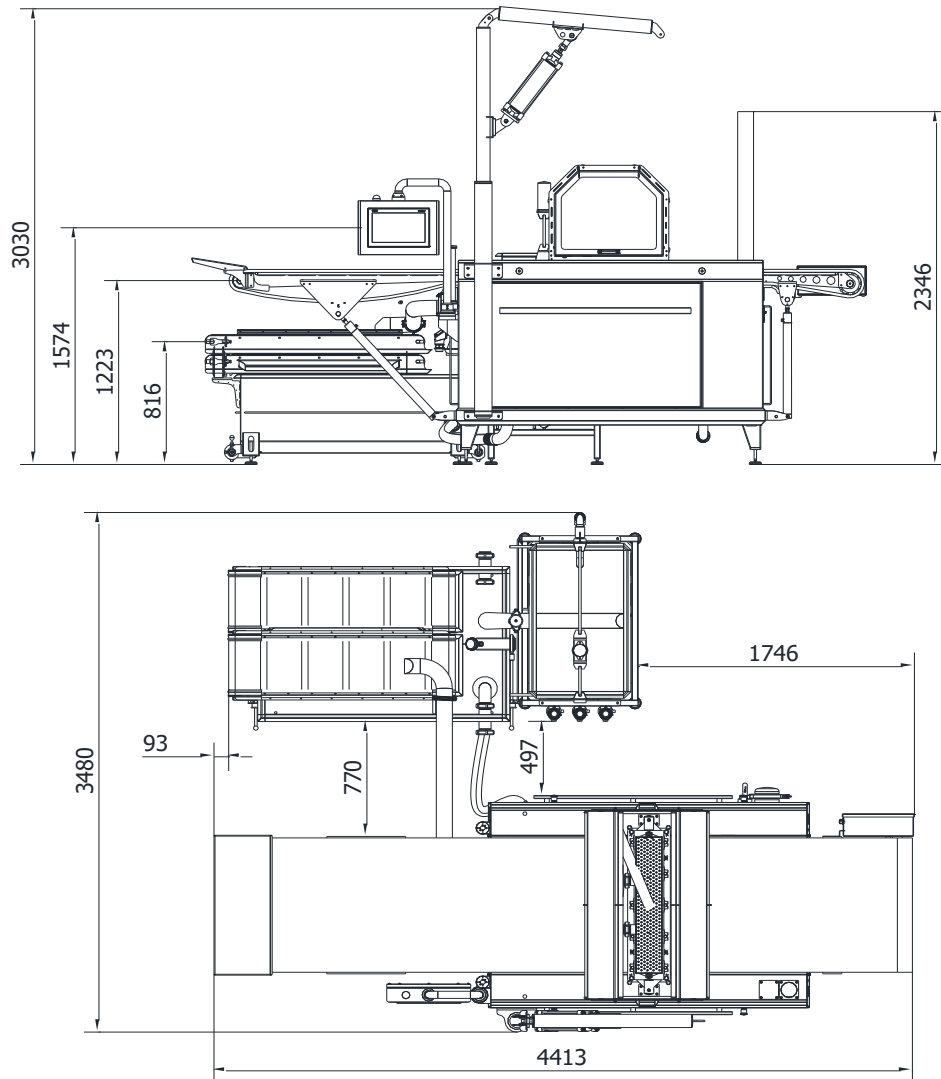

Öll mál í mm

Tæknilýsing

| | |
|--|---|
| Boddý | 316 ryðfrítt stál, glerblásið og sýrupvegið |
| Hjálmur | 316 ryðfrítt stál rafpólarað og PE pólýetýlen |
| Færibands Rammar | 316 ryðfrítt stál rafpólarað |
| Fóðringar | Polyacetal POM |
| Þrýstijöfnunarkútur | 100L, 316 ryðfrítt stál, glerblásið og sýrupvegið |
| Spennufæðing | 3 x 380-480V 50/60Hz |
| Meðal Orkunotkun | 5 kW |
| Meðal Loftnotkun | 280 L/mín at 6 BAR |
| Vottanir | CE / UL |
| Færiband [W x L] | 900mm x 4100mm |
| Fjöldi Nála | 1232 stk. |
| Utanmál á Nál | 1,6mm – 2mm |
| Þrýstingur í Nálahaug | 0,5 – 2,0 BAR |
| Sprautu Möskvi | 10mm einföld sprautun, 5mm tvísprautun |
| Sprautusvæði á Klukkustund | 197 m ² /klst, max |
| Fiskskurður Sem Hentar Fyrir Sprautuvél | Flök / Flattur / Samflök |
| Viðmót | 15" Lita snertiskjár á armi |
| Viðmótstungumál | Íslenska, enska |
| Hreinsunar Prógramm | Já |
| Hægt Að Lyfta Færibandi | Já |
| Hægt Að Stilla Spraututíma | Já |
| Hægt Að Stilla Sprautuhæð | Já, stjórnast af hæðarskynjurum |
| Hægt Að Stilla Sprautuþrýsting | Já |
| Tvísprautun | Já |
| Utanhald á Uppskriftum | Já |
| Skráningakerfi Yfir Vökva | Já, daglega |
| Auðkenning Notendastjórnun | Já |
| Blöndunarkerfi Fyrir Sprautuvél | Já |
| Blöndunarkerfi Fyrir Kör | Já |
| Skömmun Íblöndunarefna | Já |
| Fjartenging Um Allan Heim | Já |